



NARODOWA AGENCJA
WYMIANY AKADEMICKIEJ



Z Bekkerem w świat...

...nauki

Webinarium
20 kwietnia 2021 r.

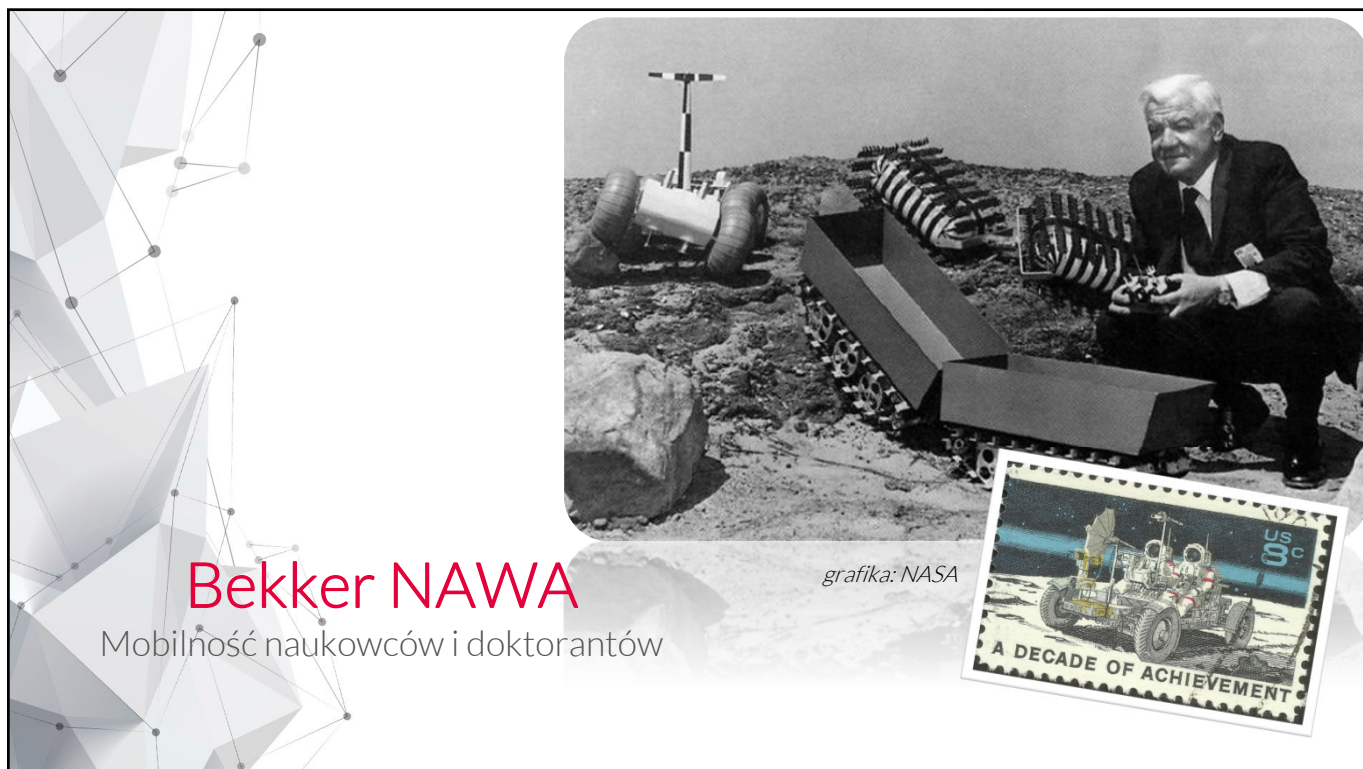

Bekker NAWA

Mobilność naukowców i doktorantów

grafika: NASA

Wnioskodawca

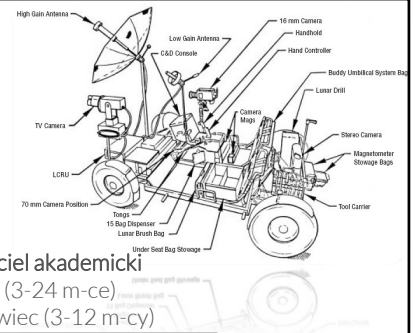

Doktorant
(3-12 m-cy)

Naukowiec / nauczyciel akademicki
Młody naukowiec (3-24 m-ce)
Doświadczony naukowiec (3-12 m-cy)

- Posiada:
 - ✓ indywidualny plan badawczy
 - ✓ otwarty przewód doktorski
 - ✓ wszczęte postępowanie w sprawie nadania stopnia doktora

- Posiada co najmniej stopień doktora
- Jest zatrudniony w polskiej uczelni lub jednostce naukowej na podstawie umowy o pracę lub umowy cywilnoprawnej

- Posiada dorobek naukowy
- Dokona wyboru ośrodka goszczącego i właściwie uzasadni ten wybór w kontekście planowanych działań
- Ma ciekawy pomysł na badania, staż, dydaktykę



Wyjazdy

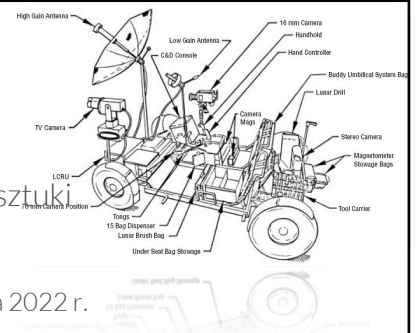

- Dowolny kraj na świecie; wszystkie dziedziny nauki i sztuki
- Wyjazd
 - ✓ nie wcześniej niż 1 marca 2022 i nie później niż 1 października 2022 r.
- Cel wyjazdów:
 - ✓ prowadzenie badań naukowych lub prac rozwojowych kluczowych na danym etapie kariery;
 - ✓ pozyskanie materiałów do publikacji naukowej;
 - ✓ odbycie stażu podoktorskiego;
 - ✓ w przypadku doktorantów realizacja części kształcenia
 - ✓ inne formy aktywności naukowej lub akademickiej

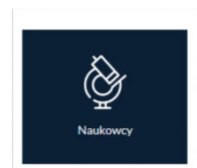

Wysokość stypendium

- Kraje OECD oraz TOP 50 najdroższych miast wg raportu MERCER
 - 9 000 zł (doktoranci) / 12 000 zł (naukowcy),
 - pozostałe
 - 6 000 zł (doktoranci) / 8 000 zł (naukowcy)
- Jednorazowy dodatek mobilnościowy – 7000 zł dla krajów europejskich, 12 000 zł dla krajów spoza Europy
- Dodatkowe środki na wyjazd z rodziną:
 - 2000 zł – małżonek, 1000 zł – niepełnoletnie dziecko
 - dodatek mobilnościowy - dodatkowe 2000 zł na wyjazd małżonka lub dziecka do krajów europejskich i 5000 zł - na wyjazd do krajów pozaeuropejskich
 - opiekun osoby niepełnosprawnej - na zasadach takich, jak małżonek
- Dla stypendystów reprezentujących grupę „Naukowcy”, których wyjazd trwał min. 18 miesięcy możliwość wnioskowania o tzw. komponent krajowy

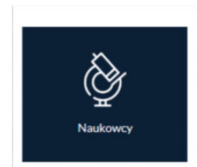
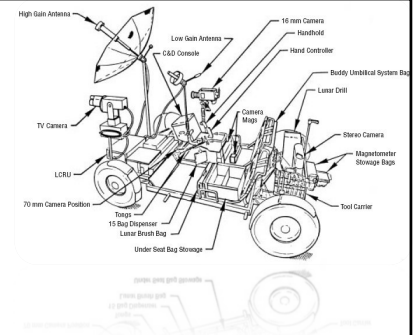

Wniosek

Wnioskodawca przedstawia działania, które zamierza realizować w ośrodku goszczącym (cele, rezultaty, znaczenie dla rozwoju kariery naukowej, znaczenie dla rozwoju nauki, uzasadnienie wyboru ośrodka goszczącego)

Najważniejsze załączniki:

Doktorant

- ✓ skan dok. potwierdzającego otwarcie przewodu doktorskiego lub wszczęcie postępowania w sprawie nadania stopnia doktora/ posiadanie statusu doktoranta
- ✓ opinia opiekuna lub promotora o kandydacie i planowanym projekcie/programie wyjazdu, a w przypadku doktoranta realizującego kształcenie w szkole doktorskiej - potwierdzenie złożenia indywidualnego planu badawczego

Naukowiec / nauczyciel akademicki

- ✓ skan dok. potwierdzającego posiadanie stopnia lub tytułu naukowego
- ✓ zaświadczenie z działu kadr potwierdzające zatrudnienie i jego formę

- ✓ Skan zaproszenia z Ośrodka goszczącego, potwierdzający wolę przyjęcia Stypendysty na wnioskowany okres
- ✓ Kopie publikacji

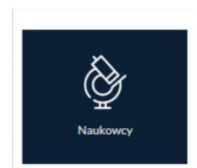
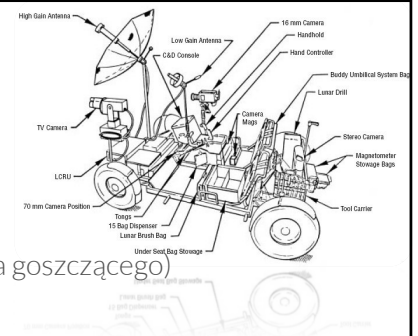

Ocena wniosku

Przebieg oceny merytorycznej:

1. Preselekcja

Zespół oceniający dokonuje preselekcji na podstawie kryterium 1
70% najlepszych wniosków rekomendowanych do dalszej oceny

2. Ocena 2 recenzentów (średnia arytmetyczna)

W przypadku wystąpienia rozbieżności w ocenie punktowej przekraczającej 30% możliwych do przyznania punktów, zastrzegamy sobie prawo do powołania dodatkowych Ekspertów celem przeprowadzenia oceny

3. Ocena Zespołu oceniającego

4. Lista rankingowa wniosków

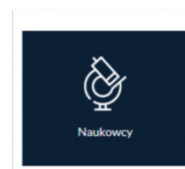
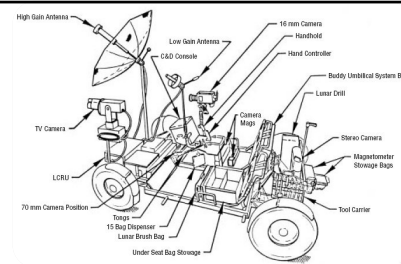

Ocena wniosku

Kryteria oceny merytorycznej:

1. Dotychczasowy przebieg kariery naukowej lub akademickiej oraz osiągnięcia naukowe Wnioskodawcy z uwzględnieniem etapu kariery naukowej
2. Renoma i poziom naukowy ośrodka goszczącego
3. Zakres i sposób realizacji planowanych działań o charakterze naukowym lub naukowo-dydaktycznym (m.in. wartość naukowa i nowatorstwo projektu, metody badawcze lub dydaktyczne, planowane rezultaty, adekwatność czasu wyjazdu do zaplanowanych działań)
4. Wpływ uczestnictwa w Programie na dalszy rozwój naukowy / akademicki Wnioskodawcy oraz na rozwój dziedziny naukowej

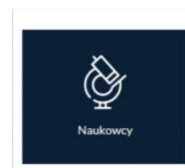
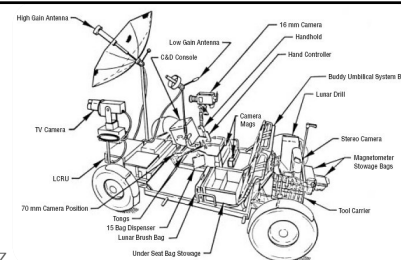

Jak przygotować dobry wniosek?

- Przeczytaj uważnie ogłoszenie o naborze i regulamin
- Zaplanuj wartościowy projekt
- Przemyśl wybór ośrodka goszczącego
- Uzgodnij z ośrodkiem macierzystym możliwość udziału w programie i korzyści, które Twój wyjazd przyniesie
- Przedstaw wyczerpujące uzasadnienia, odpowiadające kryteriom oceny
- Uporządkuj informacje, by były czytelne i logiczne
- Zaplanuj konkretne ale realne rezultaty – mogą to być publikacje, długofalowa współpraca, dalsze aplikacje grantowe
- Nie wychodź z założenia, że coś jest oczywiste
- Postaw się w roli eksperta – czy wniosek odpowiada na jego pytania?
- Przeczytaj wniosek przed wysłaniem, skoryguj błędy i literówki
- W przypadku wątpliwości skontaktuj się z opiekunem programu
- Nie wysyłaj wniosku w ostatniej chwili

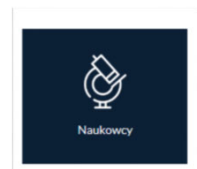
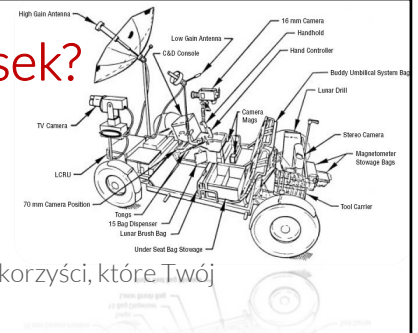

Termin naboru wniosków

Zapraszamy do składania wniosków
do 25 maja 2021 roku, godz. 15:00

Osoby do kontaktu w NAWA:



Agnieszka Chmiel
tel. 22 390 35 55
agnieszka.chmiel@nawa.gov.pl



Agnieszka Kawka
tel. 22 390 35 83
agnieszka.kawka@nawa.gov.pl

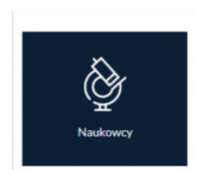
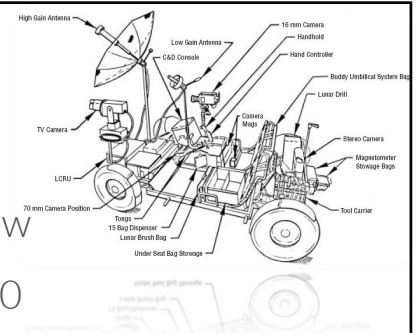

Najczęstsze pytania

1. Czy doktoranci, aplikujący o stypendium Bekkera, którzy osiągną stopień doktora do czasu wyjazdu na stypendium, mogą ubiegać się o udział w programie? Jaki jest możliwy zakres aktywności?
2. Czy stypendium jest obciążone składką ZUS bądź obciążone opodatkowaniem? Czy są to kwoty netto, brutto czy brutto?
3. Czy istnieje możliwość rozłożenia stażu na krótsze pobyty?
4. Czy istnieje możliwość realizacji stypendium (w całości / części) w trybie zdalnym?
5. Okres przebywania Stypendysty / rodziny stypendysty poza ośrodkiem goszczącym?
6. Czy o udział w programie Bekkera mogą ubiegać się osoby, które były Stypendystami tego programu?
7. Czy posiadanie zatrudnienia w Uczelni jest wymagane tylko w momencie składania wniosku o stypendium Bekkera, czy przez cały okres realizacji wyjazdu w przypadku pozytywnego rozpatrzenia wniosku? Jak rozwiązujemy kwestie zatrudnienia w jednostce macierzystej w czasie realizacji stypendium? Czy doktor zatrudniony na stanowisku technicznym lub administracyjnym w uczelni może wnioskować?
8. Czy zatrudnienie dotyczące małżonka podczas wyjazdu na staż, dotyczy sytuacji zatrudnienia w kraju gdzie odbywa się staż czy dotyczy również sytuacji bycia zatrudnionym w Polsce i pracy zdalnej za granicą?
9. Czy będzie możliwość zmian dat realizacji projektu w stosunku do złożonego wniosku?
10. Czy okoliczności COVID 2019 mogą być traktowane jako siła wyższa?
11. Jakie są warunki realizacji części kształcenia przez doktorantów?
12. Jakie wymagania powinno spełniać zaproszenie z ośrodka goszczącego?
13. W jakim języku należy sporządzić wniosek i załączniki?
14. Jaki regulamin obowiązuje w Programie Bekker NAWA 2021?
15. Jak duże jest zainteresowanie programem Bekker NAWA? Jaki jest wskaźnik sukcesu?

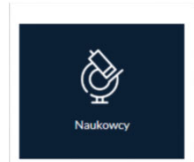
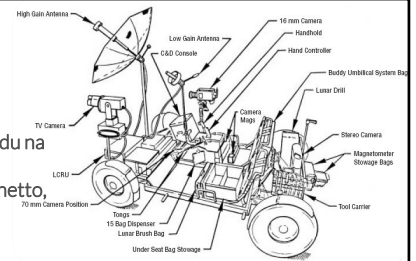

NAWA

NARODOWA AGENCJA
WYMIANY AKADEMICKIEJ



Dziękujemy za uwagę

